

reflecta Vesta Projektör Montaj Aparatı 152S

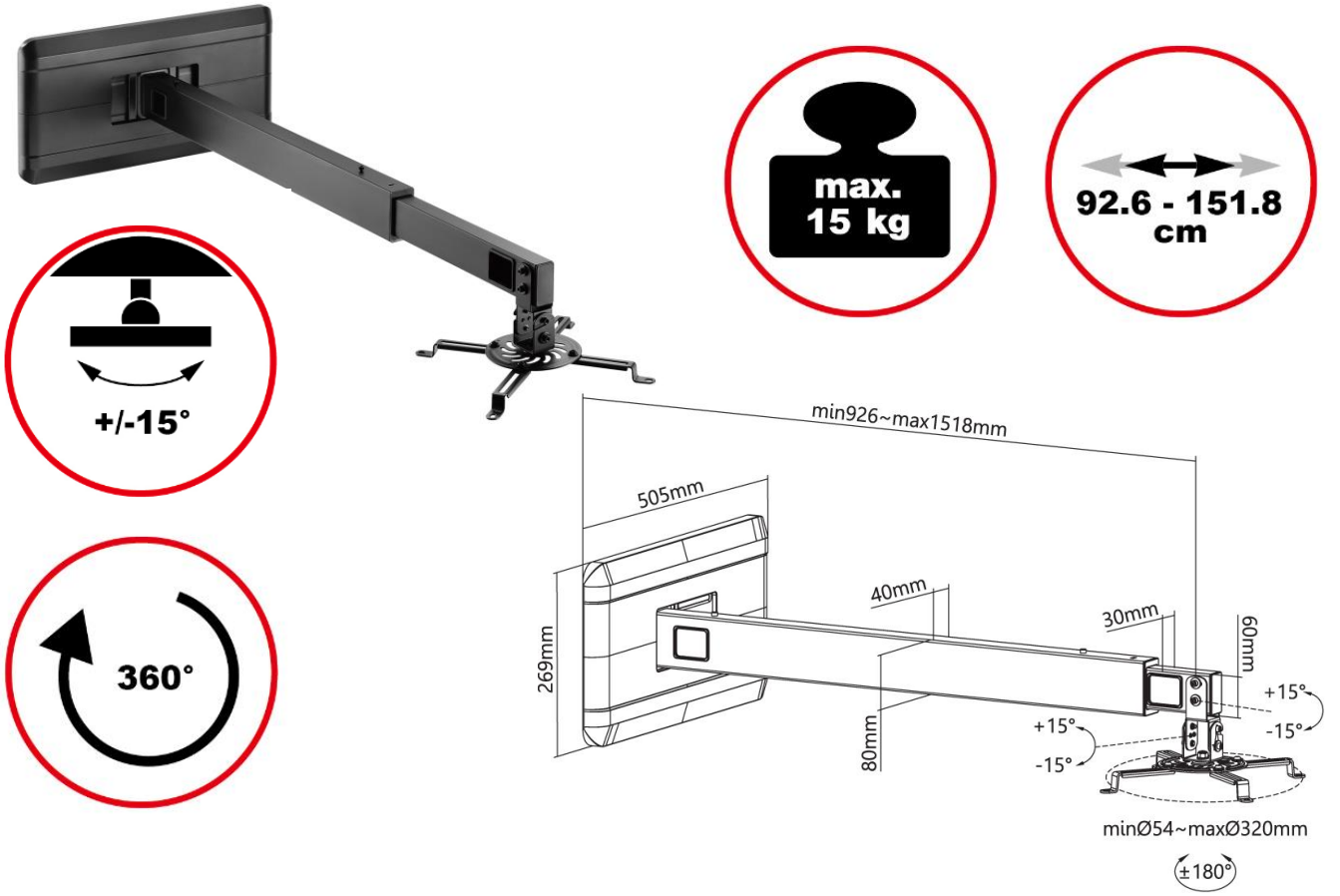

Ürün Bilgisi:

- Video projektörü için universal duvar montaj aparatı
- Maks. taşıma kapasitesi: 15 kg
- Ayarlanabilir uzunluk: 92,6 – 151,8 cm
- Eğim: +/-15°
- Döndürme: +/-15° - 360° dönüş
- Montaj aralığı: 5,4 – 32 cm
- Kablo yönetim sistemi
- Malzeme: Toz boyalı çelik
- Boyutlar: 1680x505x269mm
- Siyah renk

Kod: 23173

EAN kod: 4005039231735

Özellikler, önceden haber verilmeksizin değiştirilebilir

reflecta gmbh

Merkurstr. 8

D 72184 Eutingen

Phone: +49 (0) 7457 9465-60

Fax: +49 (0) 7457 9465-72

e-mail: mail@reflecta.de

http: www.reflecta.de